

**📖 PROTECTOR DE MOTOR ADAPTABLE A KAWASAKI ZX6R 09'-15'**  
**📖 CRASH PADS ADAPTABLE TO KAWASAKI ZX6R 09'-15'**  
**📖 STURZPADS FÜR KAWASAKI ZX6R 09'-15'**

**REF: 4963**



**INSTRUCCIONES DE MONTAJE**

Sacar los laterales del carenado y montar los desplazadores (sin los topes de nylon) en el punto marcado en el croquis adjunto y lado contrario. Volver a montar los laterales del carenado y finalmente los topes de nylon. Montar los tapones (1), fijándolos con los tornillos suministrados(9). A continuación colocar los adhesivos (10), presionando unos segundos para asegurar su correcta fijación.

**INSTRUCTIONS TO ASSEMBLE**

Remove the side panels of the bodyworks and mount the off sets (without the nylon parts) on the point marked on the figure below and also the opposite side. Mount back the side panels of the bodyworks and finally the nylon parts. Mount the caps (1) tighten them with the fasteners supplied (9). Next, place stickers (10) and once place press them for a few seconds to assure a correct fixation.

**MONTAGEANLEITUNG**

Entfernen Sie die Seitendeckel auf beiden Seiten. Befestigen Sie die Einheit Platte und Protektor auf der entsprechenden Seite (verwenden Sie hierfür die Schrauben 11 und 12 mit den originalen Muttern). Nach der endgültigen Montage der Sturzprotektoren bringen Sie die Endkappen (1) an und fixieren Sie diese mit den Schrauben (9). Zum Abschluss bringen Sie die Aufkleber (10) an, drücken Sie die Aufkleber hierfür einige Sekunden mit hoher Kraft auf die Protektoren, um eine sichere Befestigung zu gewährleisten.

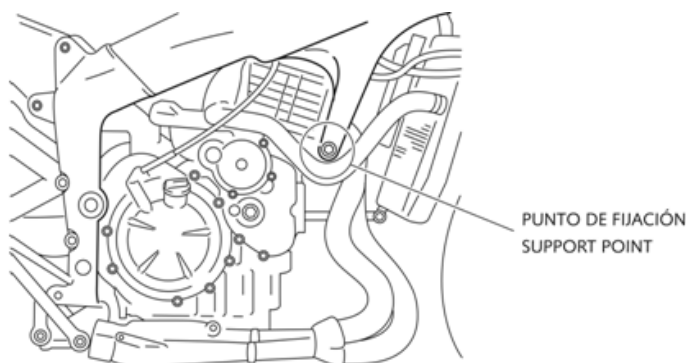

**MATERIAL SUMINISTRADO / MATERIAL SUPPLIED/ LIEFERUMFANG**

POSICION/POSITION/NUMMER	DESCRIPCIÓN/DESCRIPTION/ BEZEICHNUNG	CANTIDAD/QUANTITY/MENGE
1	Tapón de plástico// Plastic caps// Kunststoff-Endkappe	2
2	Tornillo M10/150x55 DIN912// M10/150x55 screw// Schraube M10/150x55 DIN912	1
3	Tornillo M10/150x70 DIN912// M10/150x70 screw// Schraube M10/150x70 DIN912	1
4	Arandela dentada DIN6798/A//Lockwasher DIN6798/A// Gezahnte Unterlegscheibe DIN6798/A	2
5	Arandela Ø20ext.Ø10int x2 DIN125/A// Ø20ext.Ø10int x2 washer// Unterlegscheibe AussenØ20 InnenØ10int x2 DIN125/A	2
6	Protector Nylon// Nylon protector// Nylonkörper	2
7	Casquillo aluminio l/derecho// Aluminium cylinder right hand side// Aluminiumhülse - Rechte Seite	1
8	Casquillo aluminio l/izquierdo// Aluminium cylinder left hand side// Aluminiumhülse - Linke Seite	1
9	Tornillo 2,5x10 DIN7505// 2,5x10 screw DIN7505// Schraube 2,5x10 DIN7505	2
10	Adhesivo// Sticker// Aufkleber	2
11	Desplazador l/derecho// Right off set//Unterstützung Rechte-Seite	1
12	Desplazador l/izquierdo// Left off set//Unterstützung Linke-Seite	1
13	Tornillo M10/125x40 DIN912//M10/125x40 screw// Schraube M10/125x40 DIN912	1

EL MONTAJE DE LOS PROTECTORES DE MOTOR NO GARANTIZAN UNA PROTECCION INTEGRAL EN CASO DE CAIDAS. MOTOPLASTIC-PUIG DECLINA TODA RESPONSABILIDAD EN CASO DE DETERIORO DE LA MOTOCICLETA.  
 THE USE OF CRASH PADS DO NOT GUARANTEE A FULL PROTECTION IN CASE OF ACCIDENT. MOTOPLASTIC-PUIG DECLINE ANY RESPONSIBILITY IN CASE OF MOTORCYCLE DAMAGE.  
 DER ANBAU VON CRASH PADS GARANTIERT KEINEN VOLLEN SCHUTZ BEI EINEM STURZ. MOTOPLASTIC S.A. LEHNT JEGLICHE VERANTWORTUNG FÜR EINEN SCHADEN AN DEM MOTORRAD AB.

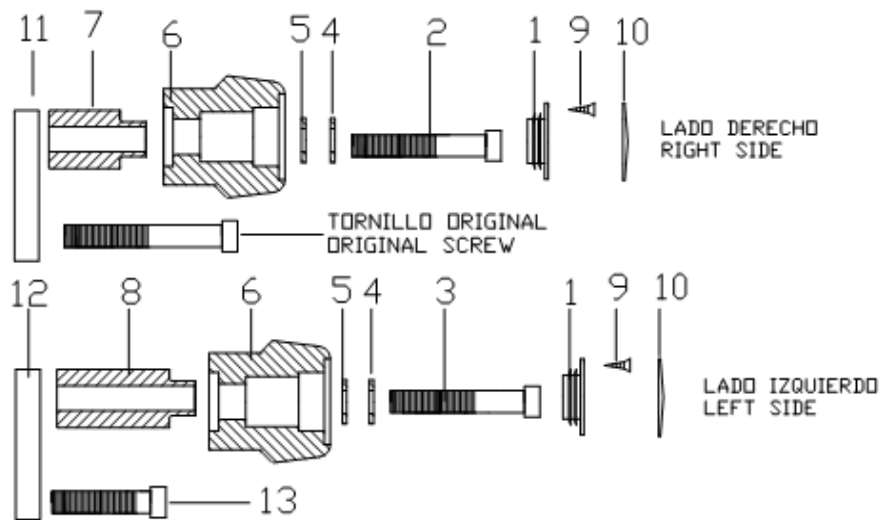

EL MONTAJE DE LOS PROTECTORES DE MOTOR NO GARANTIZAN UNA PROTECCION INTEGRAL EN CASO DE CAIDAS. MOTOPLASTIC-PIUG DECLINA TODA RESPONSABILIDAD EN CASO DE DETERIODO DE LA MOTOCICLETA.  
 THE USE OF CRASH PADS DO NOT GUARANTEE A FULL PROTECTION IN CASE OF ACCIDENT. MOTOPLASTIC-PIUG DECLINE ANY RESPONSIBILITY IN CASE OF MOTORCYCLE DAMAGE.  
 DER ANBAU VON CRASH PADS GARANTIERT KEINEN VOLLEN SCHUTZ BEI EINEM STURZ. MOTOPLASTIC S.A. LEHNT JEGLICHE VERANTWORTUNG FÜR EINEN SCHADEN AN DEM MOTORRAD AB.