

# PROTECTOR DE MOTOR ADAPTABLE A HONDA CBR1000RR 08'- CRASH PADS FOR HONDA CBR 1000RR 08'- REF:4703



## INSTRUCCIONES DE MONTAJE

Para montar los protectores deben efectuarse dos taladros en los laterales del carenado. Marcar con la plantilla(9) suministrada el punto donde debe agujerarse el carenado. No es necesario desmontar el lateral del carenado para practicar el agujero, sin embargo se recomienda sacar el tornillo lateral del mismo y colocar un carton de protección en el interior de la zona a mecanizar. En el lado derecho se sugiere levantar la espuma de protección interior del carenado en la zona a mecanizar, puesto que tiende a enredarse en la broca. Efectuar un agujero de diámetro 6mm(que servirá como guía) perpendicular al motor(no al carenado) y a continuación mecanizar con la corona suministrada de diámetro 43mm(8). Una vez agujereado el carenado, sacar los tornillos de fijación del motor al chasis y montar los protectores. Una vez apretados colocar los tapones (1) y asegurarlos con los tornillos (6). Para finalizar colocar los adhesivos (7), manteniendo unos segundos de presión para asegurar su correcta fijación.

## INSTRUCTIONS TO ASSEMBLE

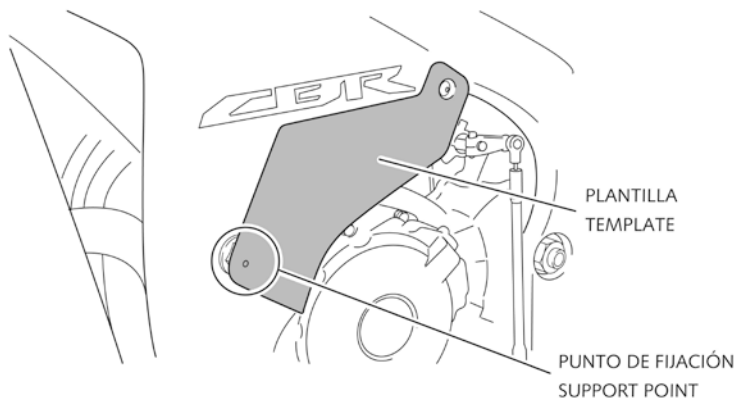

## MATERIAL SUMINISTRADO

POSICIÓN	DENOMINACIÓN		CANTIDAD
1	Tapón de plástico	Plastic lids	2
2	Tornillo M12/125x80 DIN 912	M12/125x80 screw	2
3	Arandela Ø20ext.Ø12,5int x1,5 DIN433	Ø20ext.Ø12,5int x1,5 washer	2
4	Protector Nylon	Nylon protector	2
5	Casquillo aluminio	Aluminium metal arrowhead	2
6	Corona Ø43	Crown Ø43	1
7	Plantilla	Template	2

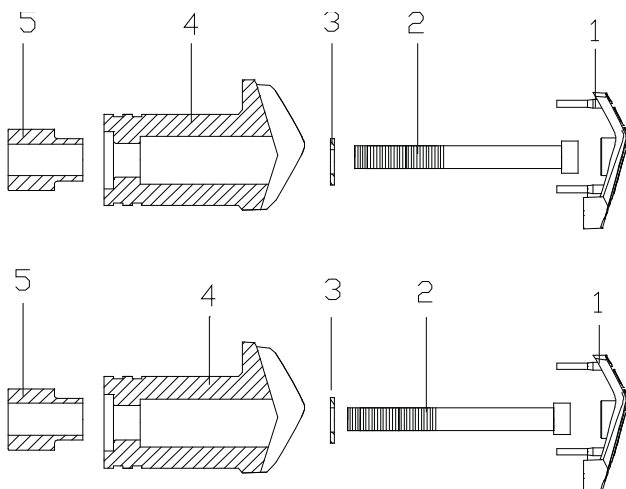

LADO DERECHO  
RIGHT SIDE

LADO IZQUIERDO  
LEFT SIDE

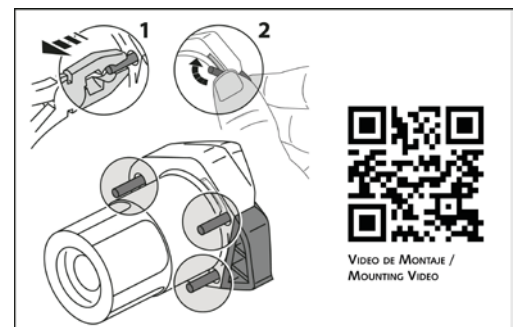

EL MONTAJE DE LOS PROTECTORES DE MOTOR NO GARANTIZAN UNA PROTECCION INTEGRAL EN CASO DE CAIDAS. MOTOPLASTIC-PUIG DECLINA TODA RESPONSABILIDAD EN CASO DE DETERIORO DE LA MOTOCICLETA.  
THE USE OF CRASH PADS DO NOT GUARANTEE A FULL PROTECTION IN CASE OF ACCIDENT. MOTOPLASTIC-PUIG DECLINE ANY RESPONSIBILITY IN CASE OF MOTORCYCLE DAMAGE.